

01. A marcação do número de lote e código da peça que aparece nas fitas é facilmente removida com borracha escolar ou com pano e álcool.
01. La marca del número de lote y el código de pieza que aparece en las cintas se quita fácilmente con goma escolar o con paño y alcohol.
01. The marking of the lot number and part code that appears on the tapes is easily removed with school rubber or with cloth and alcohol.

02. Para reclamações, ter à mão a etiqueta do produto com número do lote e data da fabricação.
02. Para cualquiera que sea la reclamación hay que tener siempre a mano la etiqueta del producto con el número del lote y la fecha de fabricación.
02. For complaints always have the product label with the batch number and manufacturing date at hand.

03. Sr. Montador, favor conferir as peças antes da montagem, pois só efetuamos a troca do produto antes de ser montado.
03. Señor ensamblador, favor conferir las piezas antes del montaje, pues sólo cambiamos los productos antes de ensamblados.
03. Mr. Assembler, please check parts before assembling. We only replace products before put together.

FERRAMENTAS PARA MONTAGEM E INSTALAÇÃO
HERRAMIENTAS PARA ENSAMBLAJE E INSTALACIÓN
TOOLS FOR ASSEMBLY AND INSTALLATION

Ferramentas não fornecidas | Herramientas no proporcionadas | Tools not supplied



Montagem
Ensamblaje
Assembly



ATENÇÃO: Sugerimos montar os produtos sobre a embalagem para evitar arranhões nas peças.
PRECAUCIÓN: Sugerimos ensamblar los productos sobre el embalaje para evitar rayaduras en las partes.
ATTENTION: We suggest assembling the products on the packaging to avoid scratches on the parts.

RELAÇÃO DE PEÇAS | LISTA DE PIEZAS | PARTS LIST

CÓD PRODUTO CÓD PRODUCTO CODE	Nº PEÇA NR. PIEZA ITEM	DESCRIÇÃO DESCRIPCIÓN DESCRIPTION	MATERIAL	COD PEÇA COD PIEZA PART CODE	QTDE CTD. QTY.	COMP. LARGO LENGTH	LARG ANCHO WIDTH	ESP ESP THICK
55088	1	BASE INFERIOR BASE INFERIOR LOWER BASE	MDP	46562-1	1	673	378	15
55088	2	LATERAL ESQUERDA LATERAL IZQUIERDA LEFT SIDE	MDP	46563-2	1	810	352	15
55088	3	PRATELEIRA ESQUERDA REPISA IZQUIERDA LEFT SHELF	MDP	46564-3	1	285	350	15
55088	7	TAMPO SUPERIOR CUBIERTA SUPERIOR UPPER TOP	MDP	46568-7	1	673	378	15
55088	8	PORTA ESQUERDA PUERTA IZQUIERDA LEFT DOOR	MDP	46569-8	1	804	295	15
55088	11	FUNDO GAVETA FONDO CAJÓN DRAWER BOTTOM	HDF	46572-11	1	341	298	3
55088	12	TRASEIRO GAVETA TRASERO CAJÓN REAR DRAWER	MDP	46573-12	1	269	88	15
55088	13	FUNDO ESQUERDO FONDO IZQUIERDO LEFT BOTTOM	HDF	46574-13	1	830	300	3
55088	14	FUNDO DIREITO FONDO DERECHO RIGHT BOTTOM	HDF	46575-14	1	830	340	3
55088	15	KIT ACESSÓRIO KIT ACCESORIOS ACCESSORIES SET	.	46576-15	1	.	.	.
55088	22	FRENTE GAVETA FRONTAL CAJÓN DRAWER FRONT	MDP	46844-22	1	332	132	15
55088	23	LATERAL GAVETA LATERAL CAJÓN DRAWER SIDE	MDP	46847-23	2	336	92	15
55088	24	DIVISÓRIA CENTRAL DIVISIÓN CENTRAL CENTRAL DIVISORY	MDP	46878-24	1	810	352	15
55088	25	LATERAL DIREITA LATERAL DERECHA RIGHT SIDE	MDP	46879-25	1	810	352	15

RELAÇÃO DE FERRAGENS | LISTA DE HARDWARE | LIST OF HARDWARE

N PAR CORREDIÇA METÁLICA 350mm PAR CORREDIÇA METÁLICA 350mm 350MM PAIR OF SLIDES		1	A CAVILHA MADEIRA 6x30mm CLAVIJA MADERA 6x30mm 6X30MM WOODEN DOWEL		20	Y PARAFUSO 3,5x40mm CABEÇA CHATA TORNILLO 3,5x40mm CABEZA PLANA 3.5X40MM FLAT HEAD SCREW		8
S PUXADOR PLÁSTICO CROMADO 96mm - 145x25x18mm MANIJA PLÁSTICA CROMADA 96mm - 145x25x18mm 96mm CHROMED PLASTIC HANDLE - 145x25x18mm		2	W PARAFUSO 3,5x25MM CABEÇA CHATA TORNILLO 3,5X25MM CABEZA PLANA 3.5X25MM FLAT HEAD SCREW		4	FF CESTO FRUTEIRA METAL BRANCO 340 x 315 x 85mm BANDEJA METÁLICA BLANCA 340 x 315 x 85mm 340 x 315 x 85mm WHITE METAL WIRED BASKET		2
CC CAVILHA PLÁSTICA ESCALONADA 6x8x26mm CLAVIJA PLÁSTICA BRIDADA 6X8X26mm 6x8x26mm FLANGED PLASTIC PEG		6	E FIXADOR DE FUNDO 13X13mm FIJADOR DE BASE 13X13mm 13X13mm BASE FIXER		4	PE PÉ PLÁSTICO 48X50mm PATA PLÁSTICA 48X50mm PLASTIC LEG 48X50mm		4
NN CORREDIÇA PLAS. BRANCA P/ CESTO 280 x 27x12mm CORREDERA PLAS. BRANCA P/ CESTA 280X27X12mm PLASTIC SLIDE. WHITE FOR BASKET 280X27X12mm		4	D PREGO 23x4mm CLAVO 23x4mm 23X4MM NAIL		35	PP PARAFUSO 3,5X12mm CABEÇA CHATA 3,5X12mm CABEZA PLANA 3.5X12mm FLAT HEAD SCREW		20
PF PARAFUSO 4x35mm CABEÇA CHATA TORNILLO 4X35mm CABEZA PLANA 4X35MM FLAT HEAD SCREW		4	TA CANTONEIRA PLÁSTICA 2 FUROS 18X18 mm ANGULAR PLÁSTICA 2 AGUJEROS 18X18 mm PLASTIC CORNER 2 HOLES 18X18 mm		2	GG MINI GIZ MINI TIZA MINI CHALK		1
						M DOBRADIÇA CURVA 26mm COM CALÇO 5mm - METÁLICA BISAGRA CURVA 26mm CON CALZO 5mm - METÁLICA 26mm METAL CURVE HINGE WITH 5mm PAG		2

TERMO DE GARANTIA

A presente garantia deverá ser exercida nos prazos aqui indicados, mediante apresentação deste certificado e da nota fiscal.
Para que o produto esteja assegurado pela garantia conferida neste documento, o cliente deverá adotar as seguintes orientações e cuidados quanto à montagem, conservação e limpeza.

MONTAGEM

A montagem deverá ser feita obedecendo as instruções do manual de montagem que será fornecido com o produto no momento da entrega.
Para o uso adequado e conservação do móvel deve-se evitar maus tratos, como por exemplo: bater portas e gavetas, arrastar ou riscar o móvel, umidade ou calor excessivos e exposição ao sol, para evitar possível alteração na cor original dos móveis.
Não será de responsabilidade da Notável Móveis problemas que tenham origem na utilização dos produtos de forma inadequada ou quebra do móvel em função do excesso de peso por colocação de pedras de granito, mármore e outros.
- O peso suportado por cada prateleira deverá obedecer os valores indicados na ilustração.
Também não serão de responsabilidade da Notável Móveis,

problemas que tenham origem em:

- Instalações elétricas ou hidráulicas.
- Ações de cupins ou outras pragas.
- Armazenamento e deslocamento do móvel em locais impróprios e não dedetizados periodicamente.
- Todo e qualquer recorte ou alteração nos móveis.
- Uso de produtos de limpeza ou abrasivos não recomendados.

CONSERVAÇÃO E LIMPEZA

Para maior durabilidade, recomenda-se que a limpeza dos móveis seja feita da seguinte forma:
Nas partes externas (portas, laterais e frente de gaveta), internas, vidros e espelhos, a limpeza deverá ser feita com pano limpo e levemente umedecido em água e sabão neutro. Em seguida, deverá ser passado um pano limpo e seco.
Em caso de transferência do móvel para local diverso, esta só poderá ocorrer através de profissional especializado, sendo que para a movimentação do móvel é necessário que o mesmo seja levantado do chão. O produto não deve ser arrastado, pois avarias no manuseio e transporte, não estão contempladas na garantia.

DOCUMENTO DE FIANZA

Esta garantía se ejerce dentro del periodo en el presente documento, con la presentación de este certificado y la factura.
Para que el producto esté garantizado por la garantía dada en este documento, el cliente debe tomar las siguientes directrices y precauciones de instalación, mantenimiento y limpieza.

MONTAJE

El montaje se realizará siguiendo las instrucciones de ensamble que serán proporcionadas con la entrega del producto.
Para el uso adecuado y la conservación del mueble se debe evitar los malos tratos, tales como: golpear puertas y cajones, arrastrar o arañar los muebles, humedad o el calor excesivos y la exposición al sol para evitar un posible cambio en el color original de los muebles.
No será responsabilidad de Notável Móveis problemas que se originen en el uso de los productos de forma inapropiada o ruptura del mueble en función de exceso de peso mediante la colocación de piedras de granito, mármol y otros.
- El peso soportado por cada estante debe cumplir con los valores indicados en la ilustración.

Tampoco serán responsabilidad de Notável Muebles los problemas que se originan en:
- Instalaciones eléctricas o hidráulicas.
- Acciones de termitas u otras plagas.
- Almacenamiento y cambio del mueble en locales inapropiados y no fumigados periódicamente.
- Todo y cada corte o cambio en los muebles.
- Uso de productos de limpieza o abrasivos no recomendados.

CUIDADO Y LIMPIEZA

Para una mayor durabilidad, se recomienda que la limpieza de los muebles sea hecha como sigue:
En las partes externas (puertas, laterales y frontales de cajón), internas, vidrios y espejos, la limpieza debe ser hecha con paño limpio y ligeramente humedecido con agua y jabón suave. A continuación, se debe pasar un paño limpio y seco.
En el caso del traslado del mueble a otro sitio, esto sólo puede ocurrir a través de profesionales especializados, y para el manejo del mueble se requiere que el mismo sea levantado del piso. El producto no debe ser arrastrado pues daños en la manipulación y el transporte no están cubiertos por la garantía.

WARRANTY TERM

This warranty shall be applied within the time limits specified herein, by presentation of this certificate and invoice.

In order for the product to be covered by the warranty provided in this document, the client should follow the following guidelines and precautions for assembly, maintenance and cleaning.

ASSEMBLY

Assembly must be carried out according to the instructions in the assembly manual which is supplied with the product at the time of delivery.
For proper use and conservation of this furniture, mistreatment should be avoided, such as hitting doors and drawers, dragging or scratching the furniture, excessive moisture or heat to avoid possible changes in its original color.
Problems from improper use of the products as breaking of the furniture due to the excess weight by installation of granite, marble, and others will not be the responsibility of Notável Móveis

It will not be responsibility of the Notável Móveis either problem from:

- Electrical or hydraulic installations.
- Actions of termites or other pests.
- Storage and moving of the furniture in inappropriate places and not fumigated periodically.
- Any trimming or alteration in the furniture.
- Use of cleaning agents or abrasives not recommended.

UPKEEP AND CLEANING

For durability, it is recommended that the furniture be cleaned this way:
In the outer parts (doors, sides and mirrors), inside, glass and mirrors, the cleaning should be done with a cloth clean and lightly moistened with mild soap and water. Then a clean, dry cloth should be used.
In case of transfer of the furniture to a different place, this can only be done by specialized professionals, and for the moving of the furniture it is necessary that it is lifted off the ground. It should not be dragged because malfunctions due to handle and moving are not covered by the warranty.

PRAZO DE GARANTIA

O prazo de garantia será de noventa (90) dias, conforme prevista no artigo 26 do Código do Consumidor, a contar da efetiva entrega do produto, desde que observadas as condições normais de uso e conservação. Essa garantia cobre defeitos de fabricação. A Indústria de Móveis Notável não se responsabiliza pela garantia estendida adquirida pelos consumidores junto aos lojistas e seguradoras, a garantia legal da fabricante é de 90 dias. Art. 26, II, CDC."

PASSO A PASSO PARA MONTAGEM

MONTAJE PASO A PASO ASSEMBLY STEP BY STEP

PASSO 1 PASO 1 STEP 1



1 - Fixe os pés PE na base 1 utilizando os parafusos PF (4x35mm)

1 - Fijar las patas PE en la base 1 utilizando los tornillos PF (4x35mm).

1 - Fasten the PE LEGS on the bottom using (4x35mm) PF screws.

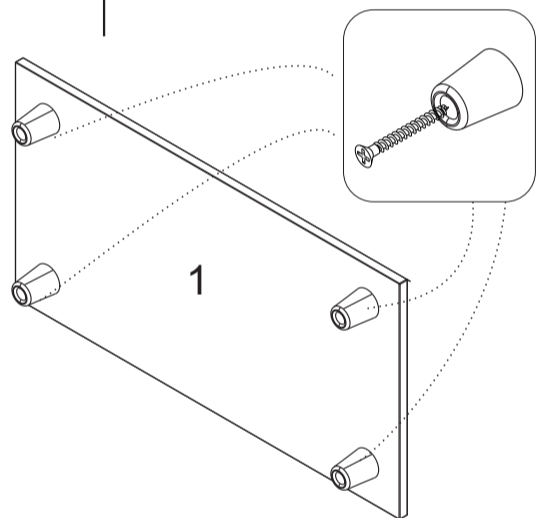

PASSO 3 PASO 3 STEP 3

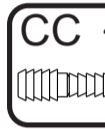
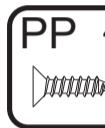

1 - Posicione as corredeiras N (350mm) nas marcações das divisões 24 e 25 e fixe-as com os parafusos PP (3,5x12mm)
2 - Encaixe as corredeiras plásticas NN nas peças 24 e 25 e fixe-as utilizando um martelo de borracha
3 - Encaixe as cavilhas A (6x30mm) na base das peças 24 e 25
4 - Encaixe as cavilhas A (6x30mm) e as cavilhas escalonadas CC (8x26mm) no topo das peças 24 e 25 conforme desenho.

1 - Coloque las correderas N (350mm) en las marcaciones de las divisiones 24 y 25 y fijelas con los tornillos PP (3,5x12mm)
2 - Encaje las correderas plásticas NN en las piezas 24 y 25 y fijelas utilizando un mazo de goma;
3 - Encaje las clavijas A (6x30mm) en la base de las piezas 24 y 25;
1 - Encaje las clavijas A (6x30mm) y las clavijas escalonadas CC (8x26mm) en el alto de las piezas 24 y 25 conforme dibujo.

1 - Place the (350mm) N slides on the markings of partitions 24 and 25 and fasten them with PP (3,5x12mm) screws.
2 - Fit the NN plastic slides to the parts 24 and 25 and fasten them using a rubber mallet.
3 - Fasten (6x30mm) A Pegs to the bottom of parts 24 and 25.
4 - Attach (6x30mm) A Pegs and the staggered (8x26mm) CC pegs to the top of parts 24 and 25 according to drawing.

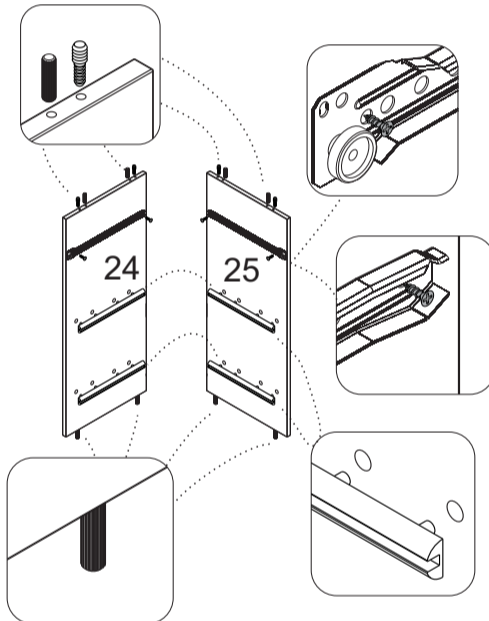

PASSO 6 PASO 6 STEP 6

1 - Encaixe o tampo 7 sobre as cavilhas fixadas nas peças 2, 24 e 25. Utilize um martelo de borracha para facilitar o encaixe e travamento.

1 - Encajar la cubierta 7 sobre las clavijas fijadas en las piezas 2, 24 y 25. Utilizar un mazo de goma para facilitar el encaje y trabamiento.

1 - Attach the Top 7 over the bolts attached to parts 2, 24 and 25. Use a rubber mallet to facilitate fitting and locking.

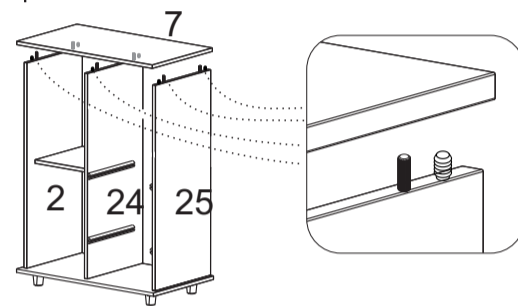

PASSO 7 PASO 7 STEP 7

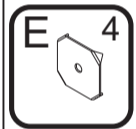

1 - Alinhe a peça 13 e fixá-la com pregos D na lateral, no tampo e na base. Alinhar a peça 14 e fixá-la com os pregos D na lateral, no tampo e na base.

2 - Na junção entre as peças utilizar os pregos D com o fixador metálico E.

1 - Alinear la pieza 13 y fijarla con clavos D en la lateral, en la cubierta y en la base;
2 - En la unión entre las piezas utilizar los clavos D con el fijador metálico E.

1 - Align part 13 and fasten it with D Nails on the side, top and base. Align part 14 and fasten it with D Nails on the side, top and base.
2 - At the junction between parts use the D Nails with the E metallic fastener.

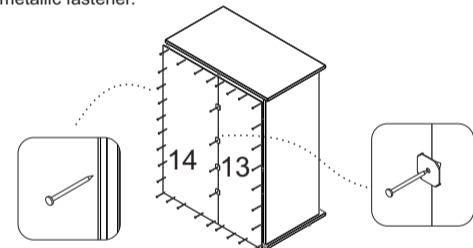

PASSO 8 PASO 8 STEP 8

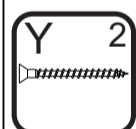

1 - Insira as cavilhas A (6x30mm) nas peças 23
2 - Em seguida fixe as peças 23 na peça 12 com os parafusos Y (3,5x40mm)

1 - Insertar las clavijas A (6x30mm) en las piezas 23;
2 - Luego, fijar las piezas 23 en la pieza 12 con los tornillos Y (3,5x40mm).

1 - Insert (6x30mm) A pegs in the parts 23.
2 - Then fix the parts 23 in the part 12 with (3.5x40mm) Y screws.

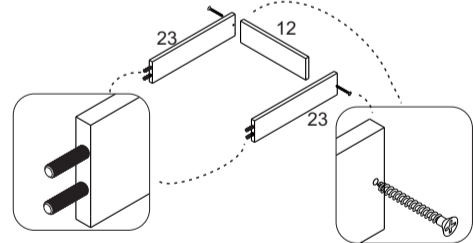

PASSO 9 PASO 9 STEP 9

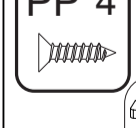

1 - Encaixe a peça 22 no conjunto montado no passo anterior
2 - Fixe as peças 23 na peça 22 utilizando as cantoneiras TA e os parafusos PP (3,5x12mm).

1 - Colocar la pieza 22 en el conjunto montado en el paso anterior
2 - Fijar la pieza 23 a la pieza 22 con ángulos TA y tornillos PP (3,5x12mm)

1 - Fit part 22 into the assembly assembled in the previous step
2 - Fasten part 23 to part 22 using TA angle brackets and PP screws (3.5x12mm)

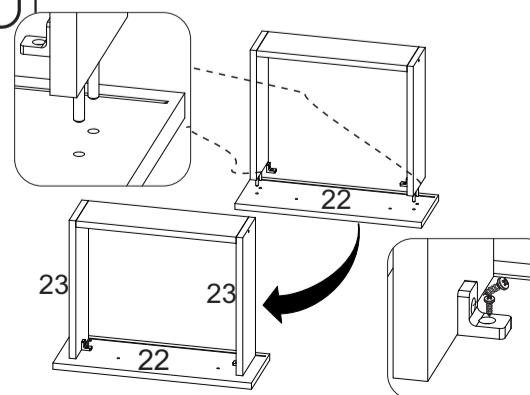

PASSO 2 PASO 2 STEP 2

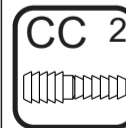
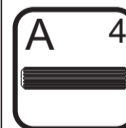
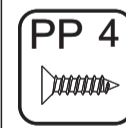
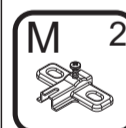

1 - Posicione os calços de dobradiça M nas marcações da lateral 2 e fixe-os com os parafusos PP (3,5x12mm)
2 - Encaixe as cavilhas A (6x30mm) na base da lateral 2
3 - Encaixe as cavilhas A (6x30mm) e as cavilhas escalonadas CC (8x26mm) no topo da lateral 2 conforme desenho

1 - Coloque los calzos de bisagra M en las marcaciones de la lateral 2 y fijelos con los tornillos PP (3,5x12mm);
2 - Encaje las clavijas A (6x30mm) en la base de la lateral 2;
3 - Encaje las clavijas A (6x30mm) y las clavijas escalonadas CC (8x26mm) en el alto de la lateral 2 conforme dibujo.

1 - Place the M hinge wedges on markings side 2 and fasten them with PP (3,5x12mm) screws.
2 - Attach (6x30mm) A pegs to the base of the side 2
3 - Fit (6x30mm) A Pegs and (8x26mm) CC Staggered Peg to the top of the side 2 according to drawing.

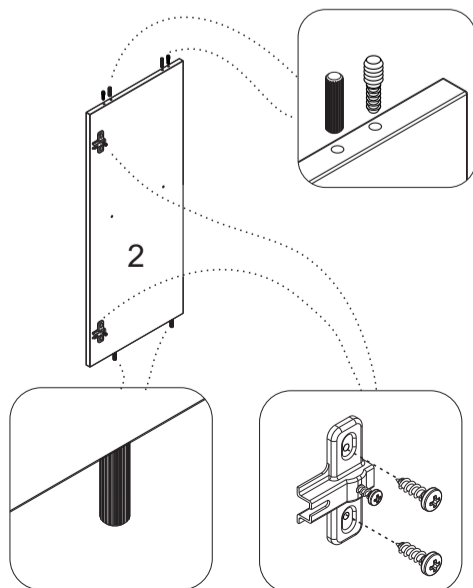

PASSO 4 PASO 4 STEP 4



1 - Encaixe as peças 2, 24 e 25 na peça 1 e fixá-las com os parafusos Y (3,5x40mm)

1 - Encajar las piezas 2, 24 y 25 en la pieza 1 y fijarlas con los tornillos Y (3,5x40mm).

1 - Fit parts 2, 24 and 25 in the part 1 and fasten them with (3.5x40mm) Y screws.

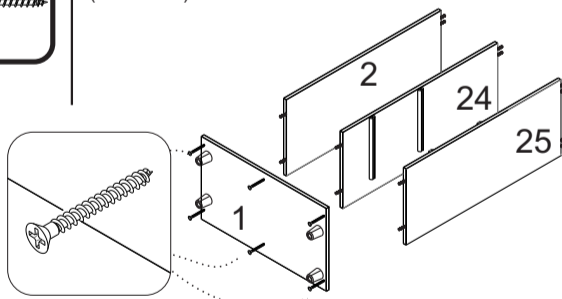

PASSO 5 PASO 5 STEP 5

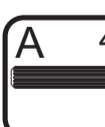

1 - Insira as cavilhas A (6x30mm) na peça 3
2 - Encaixe a peça 3 entre as peças 2 e 4

1 - Insertar las clavijas A (6x30mm) en la pieza 3;
2 - Encajar la pieza 3 entre las piezas 2 y 4;

1 - Insert (6x30mm) A pegs in the part 3.
2 - Fit part 3 between parts 2 and 4.

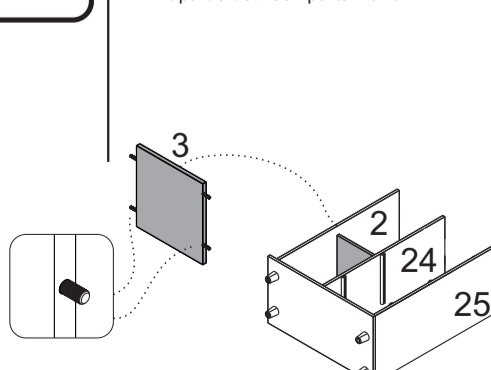

PASSO 10
PASO 10
STEP 10

D 9

1 - Encaixar a peça 11 no friso da peça 22 e alinhá-la as peças 23 e 12. Em seguida fixá-la com os pregos D nas peças 23 e 12.

1 - Encajar la pieza 11 na pieza 22 y alinearla a las piezas 23 e 12. Luego, fijá-la com los clavos D a la piezas 23 e 12.

1 - Fit part 11 in the groove of part 22 and align it to parts 23 and 12. Then fasten it with D Nails in the parts 23 and 12.

PASSO 13
PASO 13
STEP 13

W 4

S 2

1 - Alinhe os puxadores S nos furo da porta 8 e da frente de gaveta 22 e fixe-os com os parafusos W (3,5x25mm)

1 - Alinear las manijas S con los agujeros de la puerta 8 y del frontal de cajón 22. Fijelos con los tornillos W (3,5x25mm).

1 - Align the S handles on the holes of the door 8 and the front of the drawer 22. Fasten them with (3,5x25mm) W screws.

PASSO 15
PASO 15
STEP 15

M 2

M 2

1 - Para montar a porta, encaixe as dobradiças M nos calços M travando-a no parafuso indicado com o número 1 abaixo:

1 - Para ensamblar la puerta, encaje las bisagras M en los calzos M trabándola en el tornillo indicado con el nr. 1 abajo.

1 - To fit the door, fit the M hinges to the M wedges by locking it to the screw indicated with # 1 below.

PASSO 11
PASO 11
STEP 11

PP 4

N 1

1 - Encoste a corredeira N na frente de gaveta e no fundo 11 e fixe-as com os parafusos PP (3,5x12mm)

1 - Encajar el fondo 11 en el frontal de cajón y alinearlo a las laterales;

2 - Apoyar la corredera N en el frontal de cajón y en el fondo 11 y fijarla con los tornillos PP (3,5x12mm)

1 - Press N Slide on the drawer front and bottom 11 and fasten with (3,5x12mm) PP screws.

PASSO 14
PASO 14
STEP 14

FF 2

1 - Encaixe os cestos FF nas corredeiras plásticas fixadas na divisão e lateral do armário

2 - Encaixe a gaveta entre a divisão e a lateral do armário, através das corredeiras metálicas.

1 - Encaje las cestas FF en las correderizas plásticas fijadas en la división y lateral del armario;

2 - Encaje el cajón entre la división y la lateral del armario a través de las correderizas metálicas.

1 - Fit the FF Baskets on the plastic slides attached to the partition and side of the cabinet.

2 - Fit the drawer between the partition and the side of the cabinet through the metal slides.

PASSO 16
PASO 16
STEP 16

Para regulagem das portas siga as instruções conforme números abaixo:

1 - Se precisar subir ou abaixar um pouco a porta desaperte um pouco os parafusos indicados com o número 1, reposicione e aperte novamente.

2 - Se precisar empurrar a porta um pouco mais para dentro ou puxá-la para fora, desaperte um pouco o parafuso indicado com o nº 2, reposicione e aperte novamente.

3 - Se precisar alinhar as portas um pouco mais para o centro ou em direção as laterais, utilize uma chave philips para girar o parafuso indicado com o nº 3 até posicionar a porta da forma desejada.

Para ajustar las puertas, siga las instrucciones conforme los números a continuación:

1 - Si tiene que subir o bajar un poco la puerta, afloje un poco los tornillos que se indican con el número 1, reposicione y vuelva a apretar.

2 - Si tiene que empujar la puerta un poco más para el interior o hallarla afuera, afloje un poco el tornillo que se indica con el número 2, reposicione y vuelva a apretar.

3 - Si tiene que alinear las puertas un poco más hacia el centro o hacia los lados, use un destornillador de cruceta para girar el tornillo indicado con el número 3 hasta posicionar la puerta de forma deseada.

PASSO 12
PASO 12
STEP 12

PP 4

M 2

1 - Encaixe as dobradiças M na porta 11 e fixe-as com os parafusos PP (3,5x12mm)

1 - Alinear las manijas S con los agujeros de la puerta 8 y del frontal de cajón 9. Fijelos con los tornillos PP (3,5x12mm)

1 - Align the S handles on the holes of the door 8 and the front of the drawer 9. Fasten them with PP (3,5x12mm) screws.

FF

To adjust the doors, follow the instructions below:

1. If you need to raise or lower the door a little, loosen the screws indicated with # 1, reposition and tighten again.

2. If you need to push the door a little further in or pull it out, loosen the screw indicated with # 2, reposition it and tighten again.

3. If you need to align the doors a little further towards the center or toward the sides, use a Philips screwdriver to rotate the screw indicated with # 3 until you position the door the way you want.

ACOMPANHE A NOTÁVEL MÓVEIS NAS REDES SOCIAIS.

SIGLA EL NOTAVEL MOVEIS EN LAS REDES SOCIALES.

FOLLOW THE NOTAVEL MOVEIS ON THE SOCIAL NETWORKS

/NOTAVELMOVEIS

@NOTAVELMOVEIS